

LINEA AUTOMATICA CONFEZIONAMENTO CAPSULE

MONOBLOCCO A SISTEMA ROTATIVO ad 1 PISTA
Adattabile al tutti i tipi di capsule Caffè/Solubili
presenti sul mercato.

Interamente realizzata in acciaio inox ed alluminio anodizzato

PRODUZIONE: fino 1500 pz/h.

“a seconda del formato”

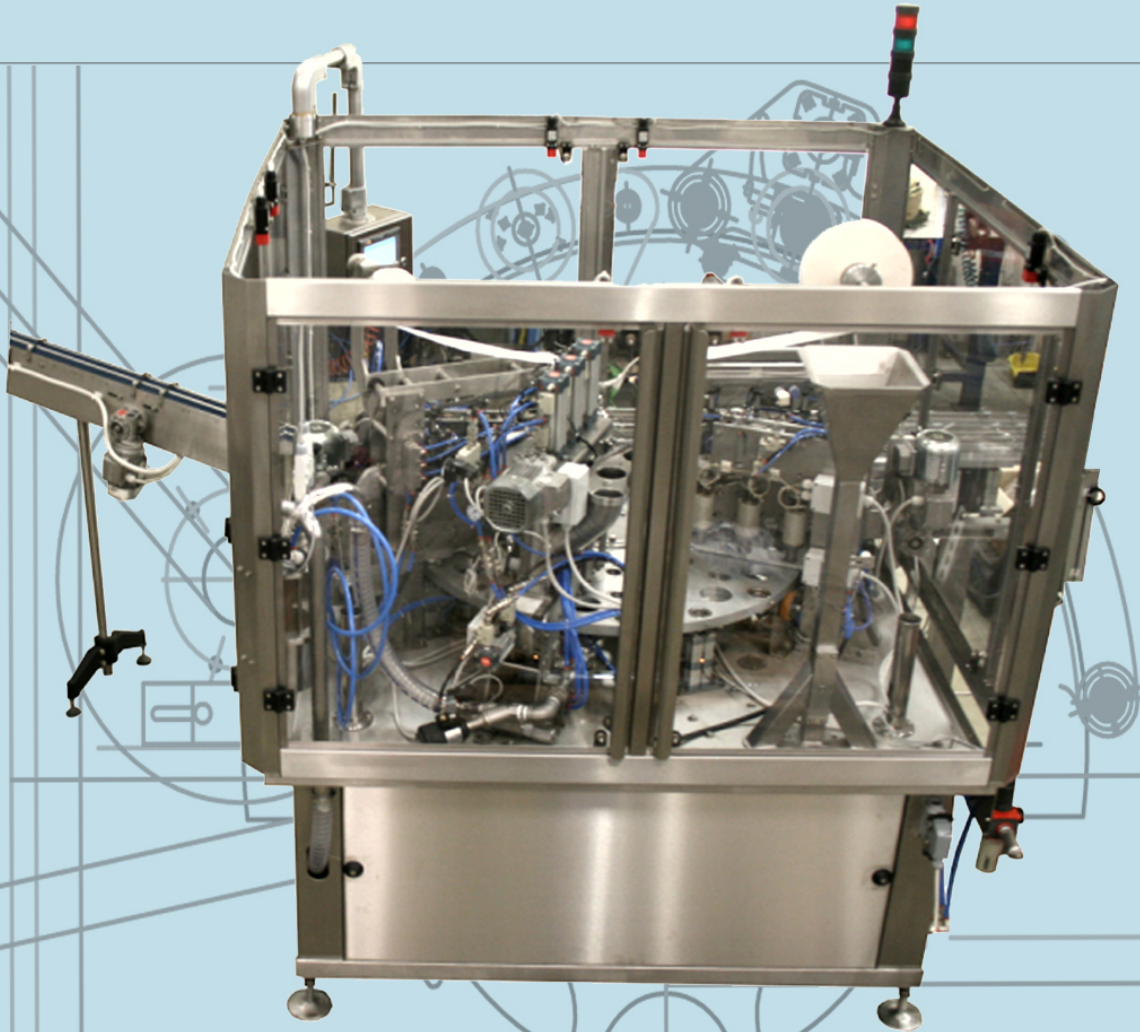

Coffee
Division

www.mcftrade.com

Mod.CN1

Mod.CN1

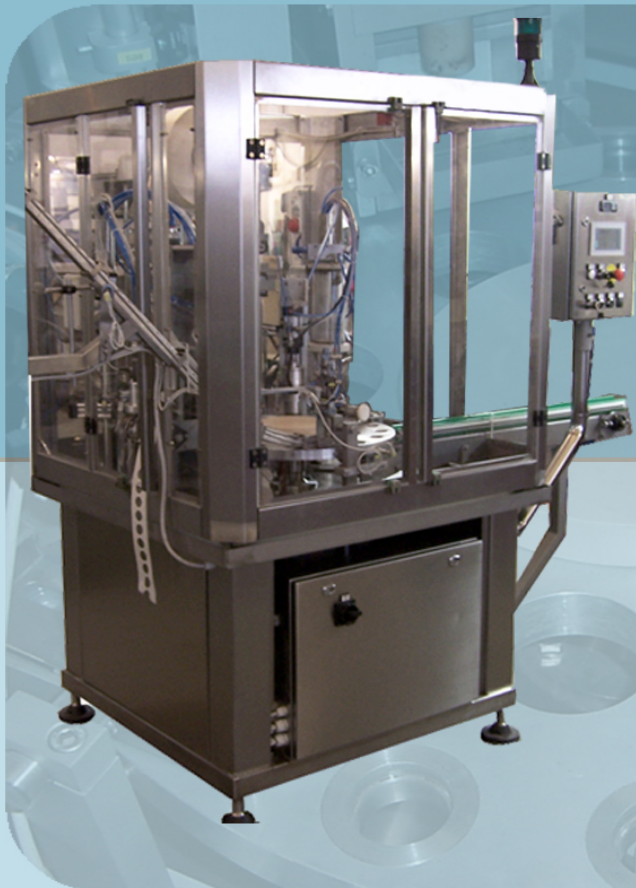

LA LINEA SI DISTINGUE PER LA GRANDE
AFFIDABILITA' E SEMPLICITA'
 NELL'ESEGUIRE IL CAMBIO FORMATO.
 PARTICOLARMENTE ADATTA ALLE AZIENDE
 DI PICCOLA E MEDIA PRODUZIONE.
 CARATTERIZZATA DA BASSI COSTI DI
 GESTIONE.
 TUTTE LE FUNZIONI PRIMARIE DELLA
 MACCHINA SONO DI NATURA MECCANICA.

SERIE DI OPTIONAL:

- FORMATO SUPPLEMENTARE PER CAPSULE DIVERSE
- SISTEMA DI CARICO DAL BASSO CAFFE' IN GRANI OPPURE GIA' IN POLVERE
- ASPIRATORE AUTOMATICO DEL PRODOTTO DAL BASSO
- MACINATORE AUTOMATICO PER CAFFE' IN GRANI
- CONFEZIONATRICE FLOWPACK PARTENDO DA BOBINA

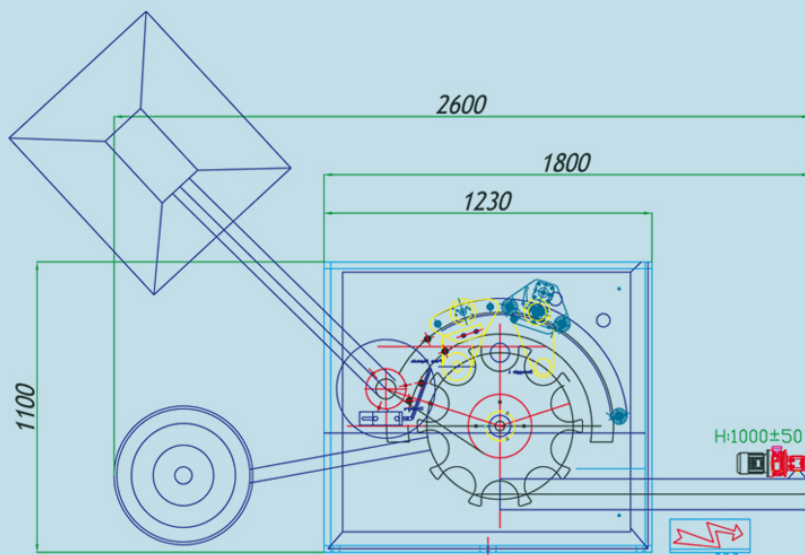

DATI TECNICI:

Capacita' 1500 pezzi/ora a seconda del prodotto e del formato
 Dimensioni del contenitore: max. \varnothing 60 mm.
 Capacita' di riempimento: da 0 a 7 grammi. (in optional gr. diversi)
 Potenza installata: 3 Kw. 380W – 50 Hz.
 Consumo aria: 7 nl a ciclo a 6 atmosfere costanti
 PLC Siemens S7-300
 Dimensioni macchina: vedi layout
 Peso: 800 Kg. Circa

